

iRobot[®]
Roomba[®]

Serie 600
Guía del usuario

Información de seguridad importante

ES

ESTE DISPOSITIVO LO PUEDEN UTILIZAR NIÑOS MAYORES DE 8 AÑOS Y PERSONAS CON CAPACIDADES FÍSICAS, SENSORIALES O MENTALES REDUCIDAS, O CON FALTA DE EXPERIENCIA Y CONOCIMIENTO, SI HAN RECIBIDO SUPERVISIÓN O INSTRUCCIONES ACERCA DEL USO DEL DISPOSITIVO DE MANERA SEGURA Y SI COMPRENDEN LOS PELIGROS QUE IMPLICA. LOS NIÑOS NO DEBEN JUGAR CON ESTE DISPOSITIVO. LOS NIÑOS NO DEBEN REALIZAR LA LIMPIEZA NI EL MANTENIMIENTO DEL ROBOT SIN SUPERVISIÓN.

PRECAUCIÓN: NO EXPONGA LOS COMPONENTES ELECTRÓNICOS DE SU ROBOT, SU BATERÍA O SU BASE/CARGADOR INTEGRADO LLAMADO HOME BASE. EL DISPOSITIVO NO CONTIENE NINGUNA PIEZA QUE PUEDA REPARAR EL USUARIO. ENCARGUE LAS REPARACIONES AL PERSONAL DE SERVICIO CUALIFICADO. ASEGÚRESE DE QUE LA CLASIFICACIÓN DE VOLTAJE DE LA HOME BASE INCLUIDA COINCIDE CON EL VOLTAJE DEL ENCHUFE ESTÁNDAR.

PARA REDUCIR EL RIESGO DE LESIONES O DAÑOS, TENGA EN CUENTA LAS SIGUIENTES PRECAUCIONES DE SEGURIDAD CUANDO CONFIGURE, UTILICE Y REALICE EL MANTENIMIENTO DE SU ROBOT.

Instrucciones de seguridad generales

Para obtener información sobre la Declaración de conformidad de la UE, visite www.irobot.com/compliance

- Lea todas las instrucciones de seguridad y funcionamiento antes de utilizar su robot.
- Guarde las instrucciones de seguridad y funcionamiento para poder consultarlas en el futuro.
- Preste atención a todas las advertencias que aparezcan en su robot, en la batería, en la Home Base™ y en la guía del usuario.
- Siga todas las instrucciones de funcionamiento y uso.
- Encargue todas las reparaciones que no sean de mantenimiento rutinario a iRobot.

Restricciones de uso

- Su robot es solo para uso en interiores.
- Su robot no es un juguete. No se siente ni se ponga de pie sobre este dispositivo. Alguien debe supervisar a los niños pequeños y las mascotas cuando su robot esté en funcionamiento.
- Almacene y utilice el robot solo a temperatura ambiente.
- No utilice este dispositivo para recoger cualquier cosa que se esté quemando o que eche humo.
- No utilice este dispositivo para recoger derrames de lejía, pintura u otros productos químicos, o cualquier objeto mojado.
- Antes de utilizar este dispositivo, recoja objetos como ropa, papeles sueltos, cordones de las persianas o cortinas, cables de alimentación y cualquier objeto frágil. Si el dispositivo pasa sobre un cable de alimentación y lo arrastra, puede caerse cualquier objeto que esté sobre una mesa o un estante.
- Si la habitación que va a limpiar contiene un balcón, se debe utilizar una barrera física para evitar el acceso al balcón y garantizar un uso seguro.
- Este dispositivo no deben utilizarlo personas (incluidos niños) con capacidades físicas, sensoriales o mentales reducidas, o con falta de experiencia y conocimiento, a menos que una persona responsable de su seguridad les brinde supervisión o instrucciones acerca del uso del dispositivo.
- Utilice el robot Roomba solo en ambientes secos.
- No pulverice ni vierta ningún líquido sobre el robot Roomba.
- Alguien debe supervisar a los niños para garantizar que no jueguen con el robot. Los niños no deben realizar la limpieza ni el mantenimiento sin supervisión.
- No coloque ningún objeto sobre su robot.
- Tenga en cuenta que el robot se mueve por sí solo. Tenga cuidado cuando camine por la zona donde esté funcionando el robot para evitar pisarlo.
- No utilice el robot en áreas con tomas eléctricas expuestas en el suelo.
- Su robot iRobot Roomba incluye un cable de alimentación aprobado para su región. No utilice ningún otro cable de alimentación. Para pedir un cable de repuesto, póngase en contacto con el servicio de atención al cliente para asegurarse de que elige el cable de alimentación específico de su país.

Batería y carga

- Cargue el dispositivo exclusivamente con una toma de corriente estándar. El producto no se puede usar con ningún tipo de convertidor de corriente. El uso de convertidores de corriente invalidará de inmediato la garantía.
- Utilice solo baterías recargables con la especificación correcta aprobadas por iRobot.
- No utilice una Home Base que tenga un cable o un enchufe dañados. Si el cable o el enchufe están dañados, debe repararlos el fabricante o una persona con capacitación similar.
- Cargue siempre las baterías y retírelas de su robot junto con los accesorios antes de transportarlo o almacenarlo durante un periodo de tiempo prolongado.
- Cargue el aparato únicamente en interiores.
- Es posible que la Home Base de su robot esté protegida con un protector de sobretensión por si se producen tormentas eléctricas graves.
- No manipule nunca la Home Base con las manos húmedas.
- Desconecte siempre su robot de la Home Base antes de limpiarlo o de realizarle mantenimiento.
- Asegúrese de que la clasificación de voltaje de la Home Base incluida coincide con el voltaje del enchufe estándar.
- Las baterías usadas deben colocarse en una bolsa de plástico sellada y eliminarse de acuerdo con el reglamento medioambiental local.
- Antes de cada uso, verifique si las baterías tienen algún signo de daño o pérdida. No cargue baterías dañadas o que presenten fugas.
- Si las baterías presentan fugas, devuélvalas al Centro de servicio de iRobot Local autorizado para su eliminación.
- Debe quitar las baterías del robot antes de su eliminación.
- No aplaste ni desmonte las baterías. No caliente ni coloque las baterías cerca de fuentes de calor.
- No incinere las baterías. No ocasione un cortocircuito en las baterías.
- No sumerja las baterías en ningún líquido.
- Póngase en contacto con la autoridad local responsable de la eliminación de residuos para obtener más información sobre el reglamento de reciclaje y eliminación de baterías en su zona.

Este símbolo en el producto o en la caja indica lo siguiente:



No elimine los dispositivos eléctricos como residuo municipal no clasificado, utilice las instalaciones de recogida que existen a tal efecto. Póngase en contacto con la autoridad local para obtener información sobre los sistemas de recogida disponibles. Si los dispositivos eléctricos se tiran a basureros o vertederos, pueden filtrarse sustancias peligrosas a las aguas subterráneas e introducirse así en la cadena alimentaria, lo cual puede dañar su salud y bienestar. Póngase en contacto con la autoridad local o regional responsable de la eliminación de residuos para obtener más información sobre los programas de recogida, reutilización y reciclaje.

Índice

Información de seguridad importante	iii
Acerca de su Roomba.....	2
Uso del robot Roomba	3
Programación (en algunos modelos).....	4
Accesorios	4
Mantenimiento regular del robot	5
Solución de problemas	8
Atención al cliente de iRobot.....	9

Acerca de su Roomba

Vista superior



Home Base

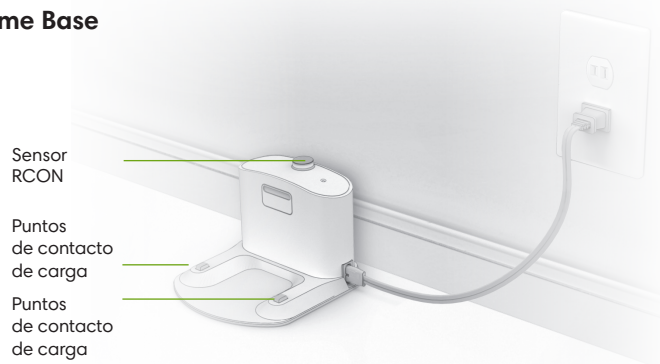

Botones e indicadores

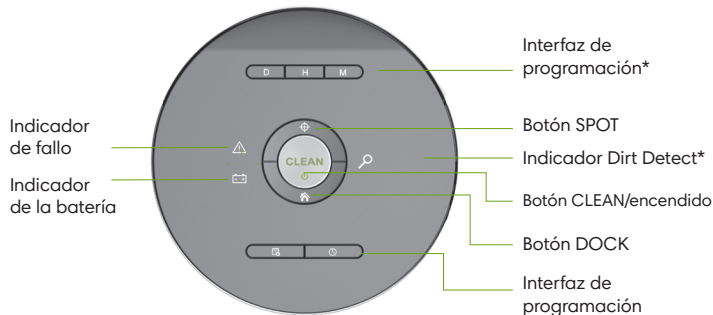

Vista inferior

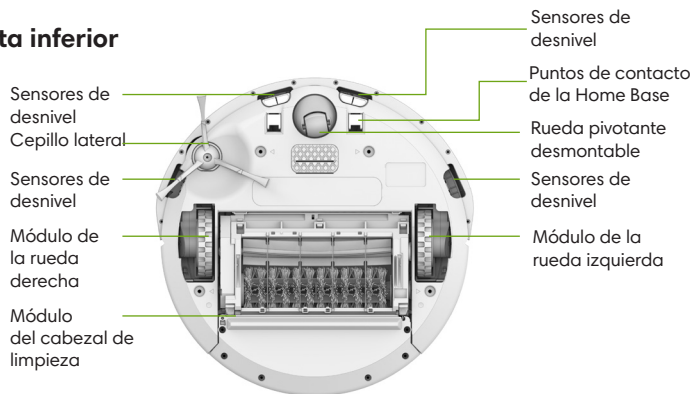

*Las funciones varían según el modelo

Uso del robot Roomba

Colocación de la Home Base®

Coloque la Home Base en un área abierta y despejada, y deje las siguientes distancias a su alrededor:

- al menos 0,5 metros a cada lado de la Home Base,
- al menos 1 metro por delante de la Home Base, y al menos 1 metro desde cualquier escalera,
- al menos 2,5 metros desde las paredes Virtual Wall.

Mantenga la Home Base enchufada en todo momento.



Instrucciones de uso

- Dé vuelta al robot y retire la lengüeta del compartimento de la batería. A continuación coloque el robot Roomba en la Home Base para activar la batería.
- Para cargar completamente la batería antes del primer ciclo de limpieza, deje que el Roomba se cargue en la Home Base durante 3 horas.

 **Nota:** Roomba se envía con una carga de batería parcial. Si comienza un ciclo de limpieza antes de cargar la batería completamente, el Roomba puede volver a la Home Base a cargar antes de lo que lo haría durante un ciclo de limpieza normal.

- Active manualmente el robot Roomba pulsando CLEAN una vez. Para comenzar un ciclo de limpieza, vuelva a pulsar el botón CLEAN.

 **Nota:** Antes de limpiar, recoja cualquier cosa que haya en el suelo (por ejemplo, ropa, juguetes, etc.). Utilice Roomba con frecuencia para mantener los suelos en buen estado.

- Para que el robot Roomba haga una pausa durante un ciclo de limpieza, pulse CLEAN.
- Para reanudar el ciclo de limpieza, vuelva a pulsar CLEAN.
- Para finalizar el ciclo de limpieza y hacer que el robot Roomba entre en modo de espera, mantenga pulsado el botón CLEAN hasta que se apaguen los indicadores del robot Roomba.
- Para que Roomba vuelva a su Home Base durante un ciclo de limpieza, pulse el botón  (DOCK) en el robot Roomba. De esta forma, finalizará el ciclo de limpieza.
- Para usar la función de limpieza localizada , coloque el robot Roomba sobre la suciedad localizada y pulse el botón  (SPOT) en el robot. Roomba limpiará la zona exhaustivamente moviéndose en forma de espiral en un diámetro de aproximadamente 1 metro para luego girar en espiral hasta el lugar donde comenzó.

 **Nota:** Después de cada uso, vacíe el depósito y limpie el filtro.



- Guarde siempre su robot Roomba en la Home Base para que siempre esté cargado y listo para limpiar cuando lo necesite. Si va a almacenarlo fuera de la Home Base, quítele primero la batería, y luego guarde el robot Roomba y la batería en un lugar fresco y seco.

Batería y carga

Cargue el robot Roomba en la Home Base. Las luces indicadoras se apagarán después de 60 segundos para ahorrar energía mientras Roomba se carga. Compruebe el estado de la batería pulsando el botón CLEAN para que se ilumine el indicador de la batería. El indicador se pondrá ámbar mientras se carga la batería y cambiará a verde fijo cuando la batería esté totalmente cargada.

Ajuste del reloj (en algunos modelos)



Debe ajustar la hora antes de programar el robot Roomba para que limpie. Para ajustar la hora, siga estos pasos:

- 1 Mantenga pulsado el botón  (Reloj).
- 2 Mientras mantiene pulsado el botón  (Reloj), utilice los botones **D** (Día), **H** (Hora) y **M** (Minuto) para ajustar la hora correcta.
- 3 Luego suelte el botón  (Reloj). Roomba emitirá un pitido para indicar que se ha ajustado la hora.



Programación (en algunos modelos) **Accesorios**

Puede programar el robot Roomba para que limpie desde una vez al día hasta siete veces a la semana. Antes de programar el robot, debe ajustar la hora.

Para configurar o modificar la programación de limpieza

- 1 Mantenga pulsado el botón  (Programar).
- 2 Mientras mantiene pulsado el botón  (Programar), use los botones **D** (Día), **H** (Hora) y **M** (Minuto) para configurar la programación.
- 3 Suelte el botón  (Programar). Roomba emitirá un pitido para indicar que la programación se ha configurado.

Para eliminar un horario de limpieza programado

- 1 Mantenga pulsado el botón  (Programar).
- 2 Mientras mantiene pulsado el botón  (Programar), pulse los botones **D** (Día) para desplazarse por los horarios de limpieza programados.
- 3 Cuando el robot Roomba muestre el horario de limpieza programado que desea eliminar, mantenga pulsado el botón **D** (Día) durante cinco segundos. Roomba emitirá un pitido para indicar que se ha eliminado el horario de limpieza.
- 4 Suelte el botón  (Programar).

La pared Virtual Wall Dual

(accesorio opcional para todos los modelos)

La pared Virtual Wall Dual mantiene su Roomba en los lugares que desea limpiar y fuera de los lugares en los que no desea que entre. Entre ciclo y ciclo, puede dejar el dispositivo funcionando en su posición en el suelo. Puede configurar su dispositivo en uno de los dos modos para que responda a las necesidades de limpieza de su hogar:

 **Nota:** En condiciones de uso normales, las baterías durarán entre 8 y 10 meses. Si cree que no va a utilizar el dispositivo Virtual Wall durante un período de tiempo prolongado y desea guardarlo, no olvide poner el interruptor en "Off", su posición central.

Modo Virtual Wall: Cuando el interruptor se encuentre en la posición "superior" () , el dispositivo funcionará en el modo Virtual Wall. Esto significa que puede configurarlo para bloquear aberturas de hasta 3 metros. Crea una barrera invisible en forma de cono que solamente puede ver Roomba.

 **Nota:** Esta barrera se hace más ancha cuanto más se aleja del dispositivo (consulte la ilustración).

Modo Halo: cuando el interruptor esté en la posición "inferior" () , el dispositivo creará una zona protectora en la que Roomba no entrará. De esta forma, evitará que Roomba choque contra elementos que desee proteger (por ejemplo, un jarrón o un cuenco de comida para su mascota) o que entre en zonas no deseadas (por ejemplo, un rincón o debajo de una mesa). El halo es invisible y alcanza unos 60 cm desde el centro del dispositivo.

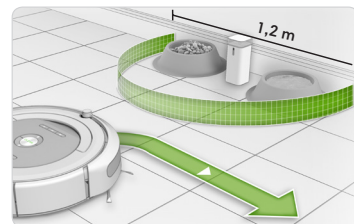
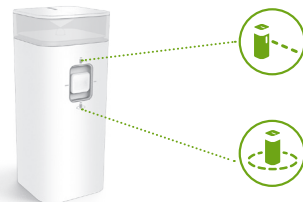

Mantenimiento regular del robot

Mantenimiento recomendado del robot

Para mantener el robot Roomba funcionando al máximo rendimiento, debe llevar a cabo las siguientes tareas de mantenimiento. Si observa que el robot Roomba recoge menos suciedad del suelo, vacíe el depósito, y limpie el filtro y los extractores.

Pieza del robot	Frecuencia de mantenimiento	Frecuencia de sustitución
Depósito	Después de cada uso	-
Filtro	Una vez a la semana (dos veces a la semana en hogares con mascotas)	Cada 2 meses
Cepillos	Una vez a la semana (dos veces a la semana en hogares con mascotas)	Cada 6-12 meses
Rueda pivotante delantera Cepillo lateral Sensores de desnivel Contactos de carga	Una vez al mes	-



Nota: iRobot fabrica varios conjuntos y piezas de repuesto. Si cree que necesita una pieza de repuesto, póngase en contacto con el servicio de atención al cliente de iRobot para obtener más información.

Vaciado del depósito

Pulse el botón y tire para extraer el depósito.



Limpieza del filtro

Tire del filtro para retirarlo. Elimine la suciedad del filtro dándole golpecitos contra el cubo de basura. Vuelva a instalar el filtro.

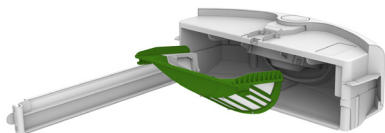

Reemplace el filtro cada dos meses

Limpieza de los cepillos

- 1 Abra la carcasa del cepillo levantando las dos lengüetas.

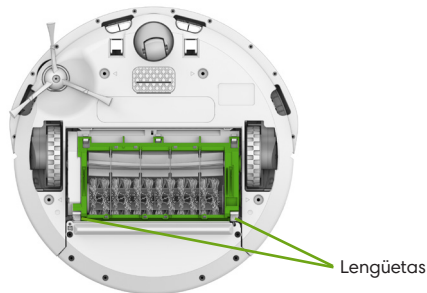

- 2 Extraiga los cepillos del robot Roomba y elimine cualquier resto de pelo o residuos.

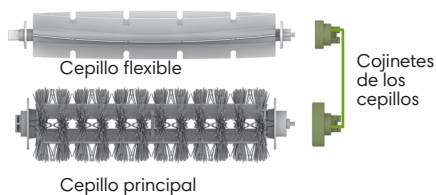

- 3 Retire y limpie los restos de pelo y suciedad de los cojinetes de los cepillos del robot Roomba.



Reemplace los cepillos cada 6-12 meses.

Limpeza de la rueda pivotante delantera

- 1 Tire firmemente de la rueda delantera para desmontarla del conjunto de ruedas pivotantes.
- 2 Elimine cualquier resto de suciedad del interior de la cavidad de la rueda.
- 3 Gire la rueda con la mano. Si no gira bien, extraiga la rueda de su alojamiento y presione con firmeza para quitar el eje. Luego elimine cualquier resto de suciedad o pelo enroscado alrededor del eje.
- 4

Cuando haya terminado, vuelva a instalar todas las piezas. Asegúrese de que la rueda encaja en su sitio.

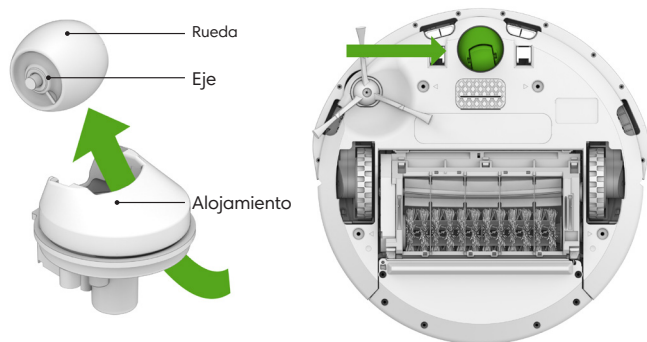

⚠ Importante: Una rueda delantera obstruida con pelo y restos de suciedad puede dañar el suelo.

Limpeza de los sensores de desnivel y de los contactos de carga

Limpe todos los sensores y los contactos de carga con un paño limpio y seco.

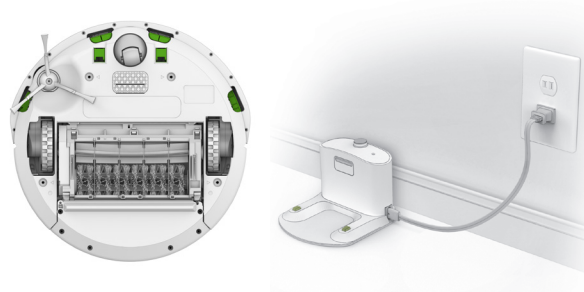

ES

Limpeza del cepillo lateral

Utilice un destornillador pequeño para quitar el tornillo. Tire del cepillo lateral para extraerlo del robot. Elimine cualquier resto de pelo y/o residuos, y vuelva a instalar el cepillo lateral.



Solución de problemas

Problemas durante la limpieza

El indicador de la batería se encenderá en rojo cuando la batería se esté agotando. Cárguela inmediatamente. Para ello, coloque el robot Roomba en la Home Base.

Si se produce un error en el robot Roomba durante la limpieza, el indicador de fallo o el botón CLEAN parpadearán rápidamente. Siga las instrucciones de voz. El mensaje se puede repetir pulsando el botón **CLEAN**.

Si el problema persiste, visite irobot.com/Roomba600 o póngase en contacto con el servicio de atención al cliente.

Problemas durante la carga de la batería

Si se produce un error en el robot Roomba durante la carga, el indicador de fallo parpadeará y escuchará un mensaje de error sonoro. Compruebe los contactos de carga del robot y la Home Base para asegurarse de que están limpios y libres de restos. Consulte las Preguntas frecuentes relacionadas con el error de carga que haya aparecido en www.irobot.com/Roomba600.

Si tiene alguna pregunta o comentario sobre este producto, póngase en contacto con iRobot antes de ponerse en contacto con un minorista.

Visite el sitio del Centro del propietario de iRobot en irobot.com/Roomba600 para ver consejos de asistencia, preguntas frecuentes, e información sobre accesorios y otros productos de iRobot.

Batería de litio

(disponible para determinados modelos)



Importante: Las baterías de litio y los productos que contienen baterías de litio están sujetos a un estricto reglamento de transporte. Si necesita enviar este producto (con la batería incluida) por razones de mantenimiento, viaje o de otro tipo, DEBE seguir las siguientes instrucciones de envío:

- » Extraiga la batería de litio del producto.
- » Visite www.iRobot.com/Roomba600 para ver un vídeo instructivo sobre cómo extraer la batería.
- » Coloque un trozo de cinta adhesiva sobre los contactos de carga metálicos de la batería.
- » Vuelva a instalar la batería (con la cinta puesta) en el producto y cierre la tapa de la batería.
- » Meta el producto en su caja original o en su propio embalaje para evitar cualquier movimiento durante el transporte.
- » Envíelo solo por tierra (no por aire).

Atención al cliente de iRobot

EE. UU. y Canadá

Si tiene alguna pregunta o comentario sobre su robot Roomba, póngase en contacto con iRobot antes de ponerse en contacto con un minorista. También encontrará información adicional en la aplicación iRobot HOME.

Para empezar, puede visitar www.irobot.com/Roomba600 para ver consejos de asistencia, preguntas frecuentes e información sobre accesorios. Si necesita asistencia adicional, llame a nuestro equipo de atención al cliente al (877) 855-8593.

Horario del servicio de atención al cliente de iRobot:

- De lunes a viernes de 9.00 a 19.00 (horario de la Costa Este de EE. UU.)
- Sábados de 9.00 a 18.00 (horario de la Costa Este de EE. UU.)

Fuera de EE. UU. y Canadá

Visite global.irobot.com para:

- Obtener más información sobre iRobot en su país;
- Obtener sugerencias y consejos para mejorar el rendimiento de su Roomba;
- Encontrar respuesta a sus preguntas;
- Ponerse en contacto con su centro de asistencia local.



©2016 iRobot Corporation, 8 Crosby Drive, Bedford, MA 01730 USA. Todos los derechos reservados.
iRobot, Roomba, iAdapt, Home Base y Virtual Wall son marcas registradas de iRobot Corporation.
AeroVac y Dirt Detect son marcas comerciales de iRobot Corporation.

WC: 4511499